

CAS D'USAGE

Les bordures PARKPROTECT permettent d'assurer la **sécurité des usagers** en délimitant les espaces réservés aux piétons. Elle permet aussi de délimiter les zones réservées aux pistes cyclables, ou encore, une voie de circulation dans un parking.

LES PRODUITS



SÉCURITÉ ANTIFRANCHISSEMENT

Le profil spécial des bordures anti-stationnement et de défense **limite de manière très efficace le risque de franchissement accidentel** par un véhicule de l'espace délimité par les bordures anti-stationnement.



RÉSISTANCE

Les bordures anti-stationnement et les bordures de défense sont très **résistantes aux chocs**, ainsi qu'au **gel et aux sels de déverglaçage** et à l'**abrasion**.



MANUTENTION FACILE

Nos bordures sont **palettisées** pour faciliter la manutention sur site.

CARACTÉRISTIQUES

- Coloris : **Béton gris brut**
- Pose : à coller ou à sceller selon la référence



POUR + D'INFO

BORDURE ASTI020

Pose : à coller

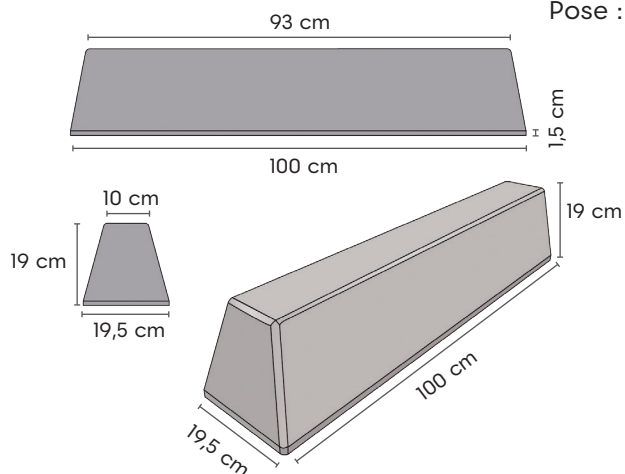

BORDURE ASTI030

Pose : à encastrer

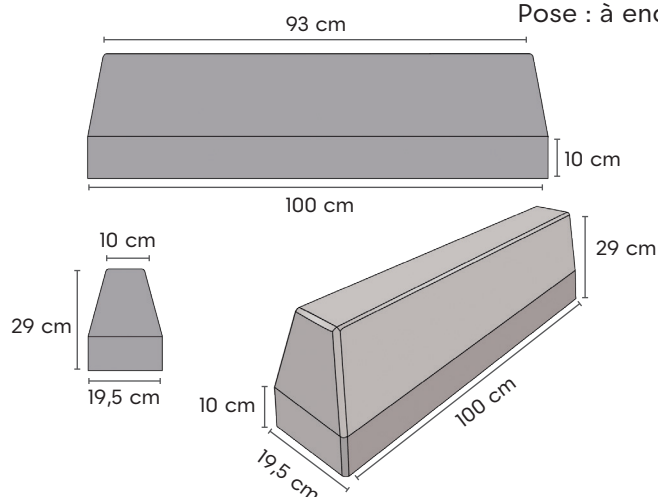

BORDURE PROFIL T

À DOUBLE-RAMPANT

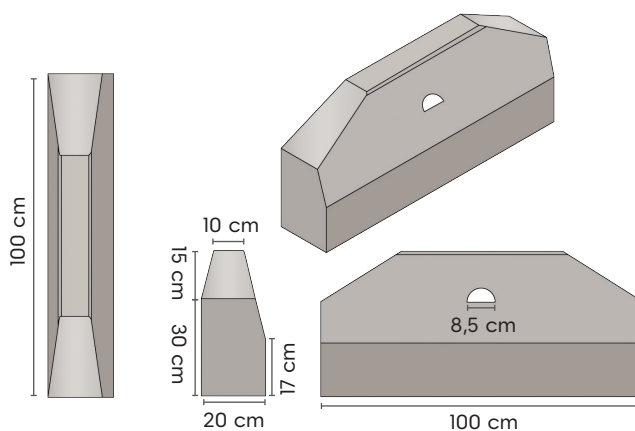

PRODUIT	POIDS (KG)	QTE/PAL	RÉF. CRP	RÉF. CLIENT
Bordure PARKPROTECT - AST I020	72	15	ASTI020GRIS	
Bordure PARKPROTECT - AST I030	110	15	ASTI030GRIS	
Bordure PARKPROTECT profil T à double-rampant	176	5	ASTDOUBLE	
Palette consignée	25		PALC	