

NOS GAMMES BORDURES QUAI-BUS

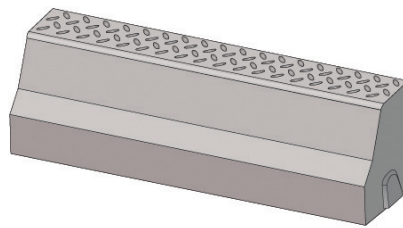







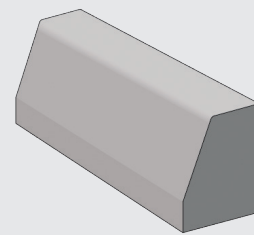

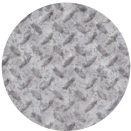

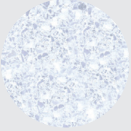
Les bordures quai-bus permettent de faciliter l'accès aux personnes à mobilité réduite, conformément à la réglementation relative à l'accessibilité.

CITYBUS ACCESS



CITYBUS T4H



HAUTEUR DE VUE	18 cm	21 cm
IDÉAL POUR	L'accostage des modèles de bus postérieurs à 2010 et un environnement adaptée pour les personnes aveugles ou malvoyantes	L'accostage des modèles de bus à planchers traditionnels (avant 2010)
COLORIS	  Gris béton Blanc Fjord	  Gris béton Blanc Fjord (sur commande)
FACILITÉ D'ACCÈS	 Double inclinaison de la face avant permettant l'accostage du bus au plus près des quai pour faciliter l'accès aux PMR	 Profil spécifique de la face avant permettant l'accostage du bus au plus près des quai pour faciliter l'accès aux PMR
PAM*-FRIENDLY *personnes aveugles et malvoyantes	 Surface supérieure munie d'une structure guillochée permettant de créer un repère aux PAM	
ANTI-DÉRAPANT	 Surface supérieure munie d'une structure guillochée permettant également une adhérence optimale, même en présence de forte humidité	
ANTI-USURE mesurée selon NF EN 1339	 Revêtement blanc composé de quartz garantit sa résistance à l'usure par abrasion	 Revêtement blanc composé de quartz garantit sa résistance à l'usure par abrasion
RÉSISTANCE GEL & SALAGE	 Résistance au gel intense et salage fréquent	 Résistance au gel intense et salage fréquent
POSE FACILITÉE	 Bordure munie d'écarteur d'about de 10 mm pour obtenir des joints secs réguliers	

CITYBUS ACCESS

Bordures quai-bus anti-dérapante H18

Bordure standard

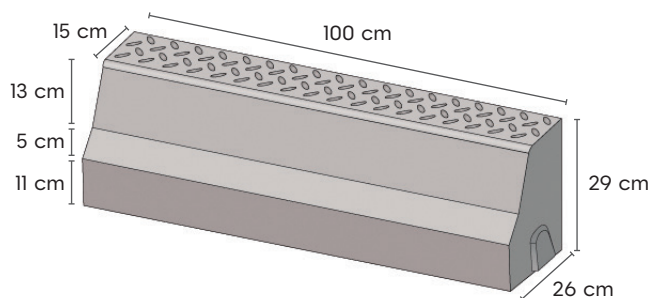

About droit / gauche

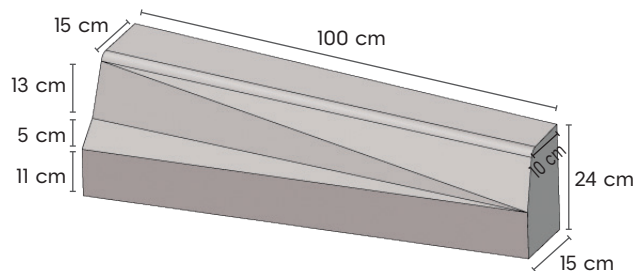

PRODUIT	POIDS (KG)	QTE/PAL	RÉF. CRP	RÉF. CLIENT
Bordure CITYBUS ACCESS® - Gris Béton	145	12	ACCESS	
Raccord droit CITYBUS ACCESS®/T2 - Gris Béton	115	4	ACCESSD	
Raccord gauche CITYBUS ACCESS®/T2 - Gris Béton	115	4	ACCESSG	
Bordure CITYBUS ACCESS® - Blanc Fjord	145	12	ACCESSBLANC	
Raccord droit CITYBUS ACCESS®/T2 - Blanc Fjord	115	4	ACCESSBLANCRACD	
Raccord gauche CITYBUS ACCESS®/T2 - Blanc Fjord	115	4	ACCESSBLANCRACG	
Palette consignée	25		PALC	

VOIRIE PMR

CITYBUS T4H

Bordures quai-bus traditionnelle H21

Bordure standard

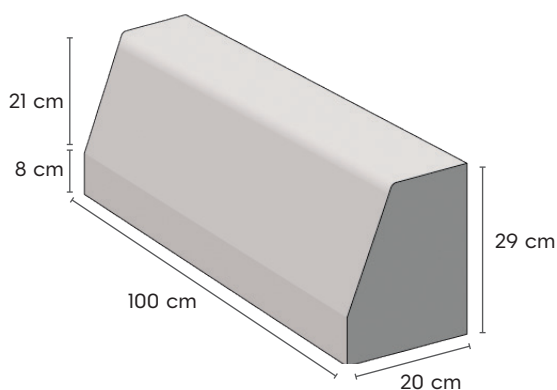

About droit / gauche

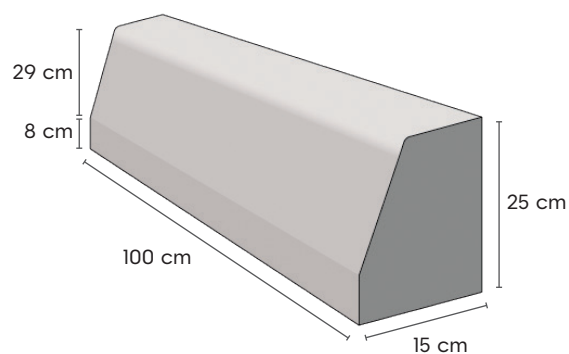

PRODUIT	POIDS (KG)	QTE/PAL	RÉF. CRP	RÉF. CLIENT
Bordure CITYBUS T4H - Gris Béton	110	12	CITYBUS	
Raccord droit CITYBUS T4H/T2 - Gris Béton	95	4	CITYBUSID	
Raccord gauche CITYBUS T4H/T2 - Gris Béton	95	4	CITYBUSIG	
Bordure CITYBUS T4H - Blanc Fjord	110	12	CITYBUSBLANC	
Raccord droit CITYBUS T4H/T2 - Blanc Fjord	95	4	CITYBUSIDBLANC	
Raccord gauche CITYBUS T4H/T2 - Blanc Fjord	95	4	CITYBUSIGBLANC	
Palette consignée	25		PALC	